

# ZONA OBUHVATA



## TENDE

Tende se realiziraju kao ravne ili kupolaste tende s ravnom mantovanom ili završetkom.

Boja platna tendi mora se uskladiti sa bojom pročelja objekta na kojem se nalazi. Materijal za sve tende je jednobojno mat platno, ne dozvoljavaju se PVC cerade ili slični materijali kojima je baza plastika kao niti dvobojna ili višebojna platna.

Pri montaži **ne** hvataju se na kamene dovratnike i nadvratnike (erte) već na dio fasade.

Tende se postavljaju **do 40 cm** iznad nadvratnika izloga/ulaza ali svakako ispod razine ploče prvog kata.

Tenda može (ali ne mora) biti **do 20 cm** duža od širine ulaza/izloga sa svake strane.

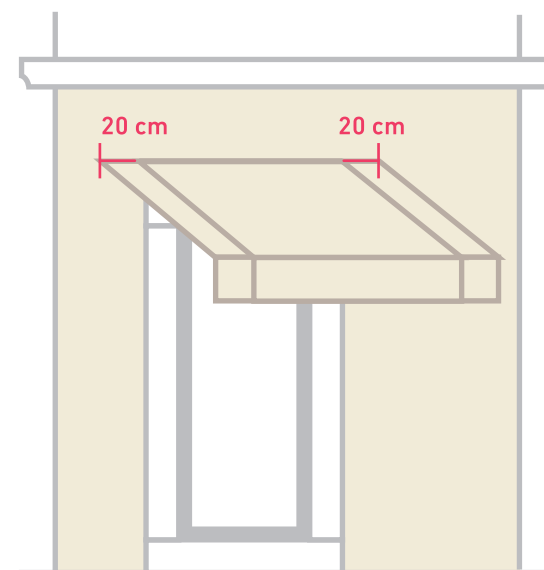
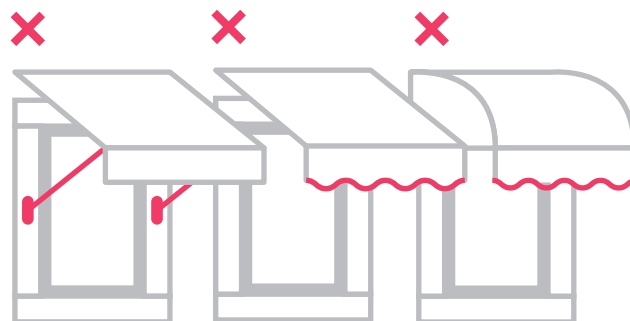
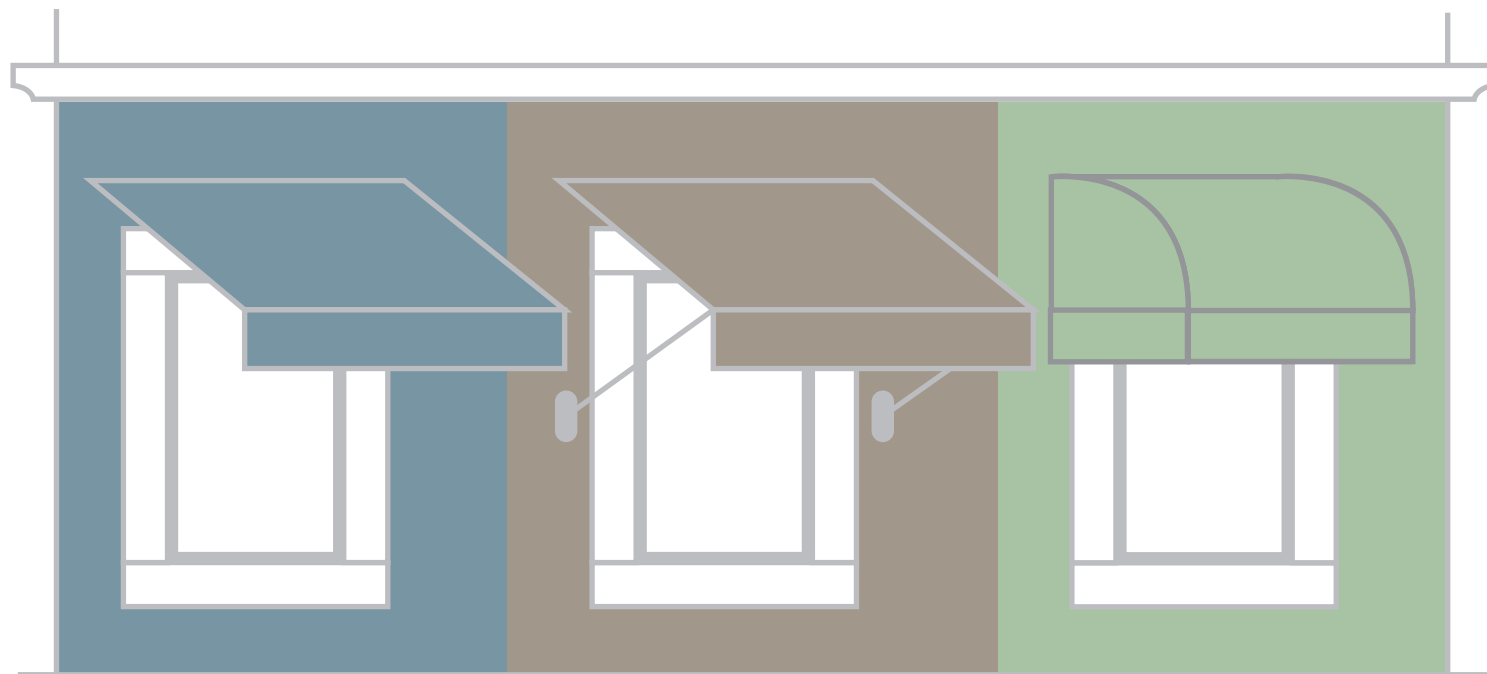

# TENDE

## UGOSTITELJSTVO

Ravnu tendu moguće je realizirati na djelu ili iznad cijele dužine pročelja ukoliko se uz pročelje nalazi terasa ugostiteljskog objekta. Koristiti tende koloritom usklađene s pročeljem zgrade s mogućnošću natpisa na ravnoj mantovani (do 30 cm mantovana, do maksimalno 20 cm slova).

Maksimalni izbačaj tende do **3 metra**.

Ako terasa prelazi širinu od 3 metra taj dio zaštititi pokretnim suncobranima koji su u istoj boji kao i tenda. Suncobrani tj. njihova ortogonalna projekcija na podnu površinu mora biti u potpunosti unutar gabarita terase koja se koristi i koja je korisniku dodijeljena. Njihovo postavljanje ne smije smanjiti potreban profil ulice i time narušiti sigurnost prometa, interventnog prometa i ljudi.

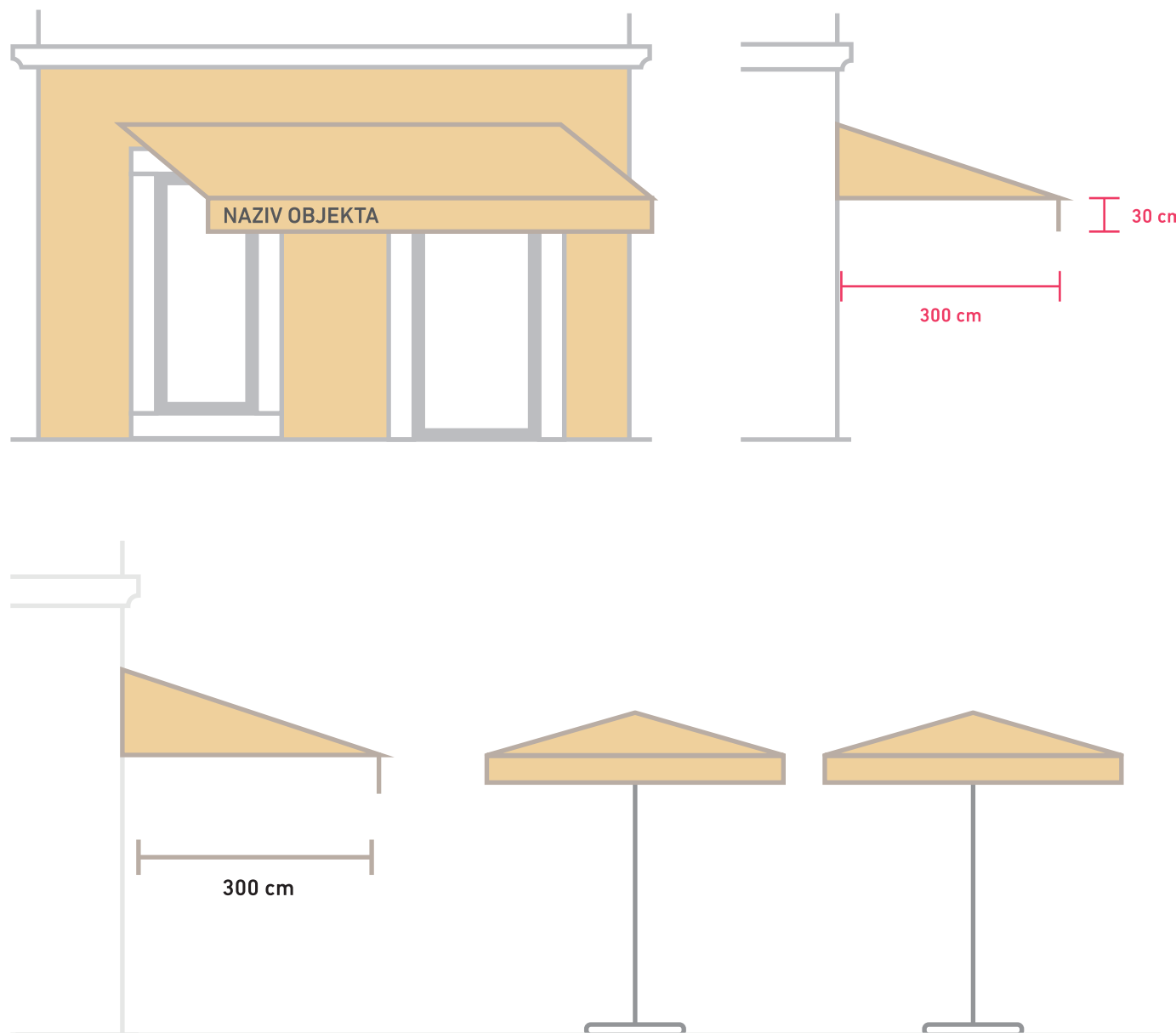

## TENDE OSTALE DJELATNOSTI

Tendu (ravnu ili kupolastu) je moguće realizirati iznad izloga i ulaza u objekt.

Svaki ulaz i izlog ima svoju tendu, ne dozvoljava se tenda cijelom dužinom objekta.

Tenda može biti do **20 cm** duža od širine ulaza/izloga sa svake strane.

Maksimalni izbačaj tende do **120 cm**.

Tende moraju biti jednoboje u svijetloj nijansi (od prljavo bijele do bež). Ime trgovačkog objekta ispisuje se na mantovani (do 30 cm mantovana, do maksimalno 20 cm slova). Natpis se radi s tamnim (antracit, crnim, tamno smeđim ili plavim) slovima.

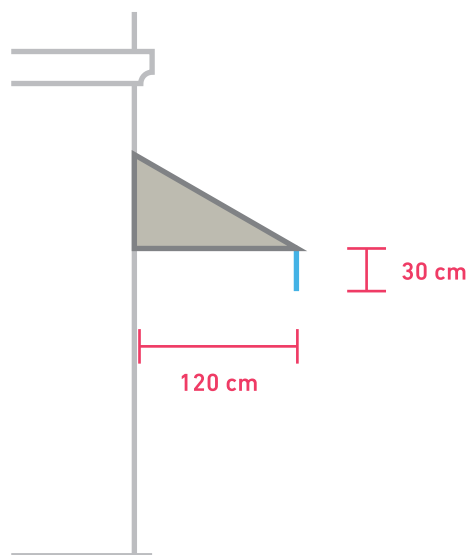
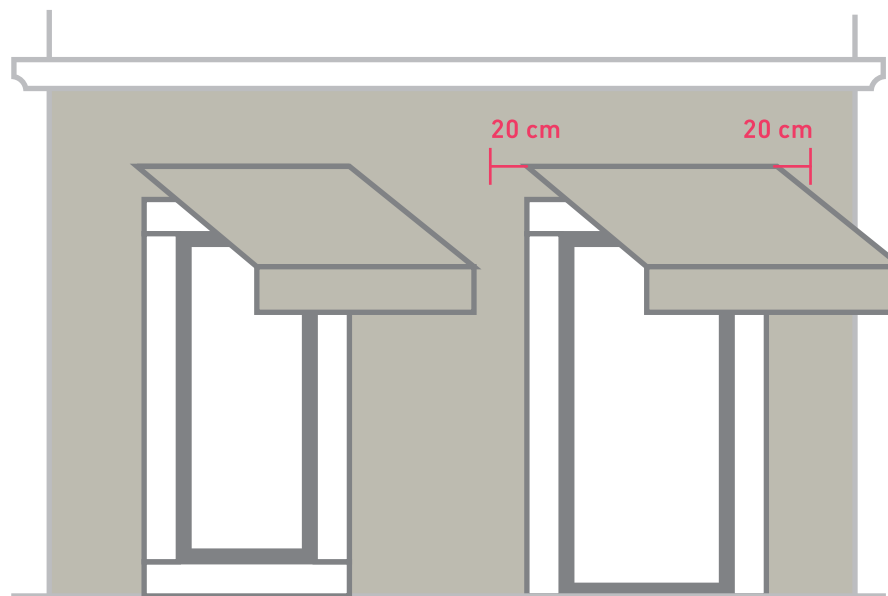



# NATPISI - reklamne površine i stalci

1. Svi objekti imaju mogućnost jednog tipiziranog reklamnog A-stalka dok ugostiteljski objekti i agencije imaju mogućnost, uz A-stalak, i jednog dodatnog stalka navedenog u točki 2.

Na A-stalku maksimalnih dimenzija 70x100cm (B1 format) nisu dozvoljene fotografije. Preporuča se samo pisati i/ili crtati kredom.

2. Dodatni stalak može se realizirati na jedan od sljedećih načina:

- a. Tiskana ponuda na stalku maksimalnih dimenzija 42x29,7 cm (A3 format).
- b. Ponuda na digitalnom prijenosniku postavljenim na stalku maksimalnih dimenzija 42x29,7 cm (A3 format).

A-stalak i dodatni stalak smještaju se unutar gabarita dozvoljenog za korištenje terase ili neposredno uz rub terase; maksimalna udaljenost je do 50cm od prostora terase.

3. Ploča formata 40x70 cm postavljene okomito na kojoj se nalazi ponuda objekta. Fotografije mogu činiti maksimalno 50% površine ploče, preporuča se jedna fotografija a ne nekoliko njih. Kolorit usklađen sa ovim smjernicama – pozadina tamna (antracit RAL 7006) sa svijetlim slovima prljavo bijele ili bež boje (RAL 1013, RAL 9001) i obrnuto.

